

Modul B & OPTIMA

FR Instructions de montage et d'utilisation



1	Explication des symboles.....	4
2	Avant-propos.....	5
3	Consignes de sécurité.....	6
3.1	Consignes de sécurité concernant l'utilisation.....	6
3.2	Consignes de sécurité concernant l'entretien.....	6
3.3	Consignes de sécurité concernant le montage.....	7
4	Utilisation conforme.....	8
5	Utilisation.....	9
5.1	Équipement de commande.....	9
5.2	Dételage de la semi-remorque.....	10
5.3	Attelage de la semi-remorque.....	11
5.4	Chargement du véhicule tracté en appui sur la paire de béquilles.....	11
6	Entretien.....	12
6.1	Nettoyage.....	12
6.2	Fréquence d'entretien.....	12
6.3	Lubrifiants.....	12
6.4	Recommandations concernant l'élimination des lubrifiants.....	13
6.5	Recommandations concernant l'élimination de la paire de béquilles.....	13
7	Recherche des dysfonctionnements.....	14
8	Caractéristiques techniques.....	15
9	Montage.....	19

1 Explication des symboles



AVERTISSEMENT !

Signifie que le non respect des consignes de sécurité correspondantes peut entraîner la mort, des blessures graves ou des dégâts matériels considérables.



ATTENTION !

Signifie que le non respect des consignes de sécurité correspondantes peut entraîner des blessures légères ou des dégâts matériels.



REMARQUE !

Comporte des informations complémentaires importantes.

Cette paire de béquilles n'est pas un appareil autonome. Elle est destinée au montage sur une semi-remorque.

La mise en circulation est interdite tant qu'il n'est pas établi que le véhicule tracté équipé de la paire de béquilles respecte la réglementation en matière de circulation routière du pays concerné.

La paire de béquilles doit impérativement être mise en service dans le respect du manuel utilisateur du véhicule tracteur et de la semi-remorque et des instructions de service de la paire de béquilles elle-même.



ATTENTION !

Les mises en garde concernant les risques sont regroupées dans un même chapitre. Là où l'utilisateur de la paire de béquilles court un risque, ces mises en garde sont rappelées dans les différents chapitres et identifiées par les signes de danger correspondants.



REMARQUE !

Sous réserve de modifications techniques. Vous trouverez des informations mises à jour sur le site : www.jost-world.com

3 Consignes de sécurité

Pour l'utilisation, l'entretien et le montage, respecter les consignes de sécurité ci-dessous. Les consignes de sécurité concernant le véhicule tracteur et le véhicule tracté restent valables.

Les consignes de sécurité en rapport direct avec les opérations décrites sont rappelées dans les différents chapitres.

Manuel utilisateur du véhicule tracteur
Manuel utilisateur de la semi-remorque
BGV (Réglementation professionnelle) D8 « Réglementation en matière de prévention des accidents : Treuils, engins de levage ou de traction »
BGV (Réglementation professionnelle) D29 « Réglementation en matière de prévention des accidents : Véhicules »
BGV (Réglementation professionnelle) « Véhicules »



ATTENTION !

Les mises en garde figurant dans les chapitres qui suivent sont accompagnées du triangle de mise en garde représenté ici. Ces mises en garde doivent être impérativement respectées.

3.1 Consignes de sécurité concernant l'utilisation

- ▶ La paire de béquilles doit être manipulée exclusivement par des personnes habilitées.
- ▶ La semi-remorque doit être immobilisée avant toute manipulation de la paire de béquilles.

- ▶ Lors du relâchement de la manivelle, faire attention au retour de manivelle.
- ▶ Il faut toujours engager soit la grande vitesse, soit la petite vitesse.
- ▶ Quand le véhicule tracté est en mode déplacement, toujours accrocher la manivelle dans le support de manivelle.
- ▶ La manivelle doit toujours être montée.
- ▶ En mode déplacement, la paire de béquilles doit toujours être entièrement rentrée.
- ▶ Lors de la mise en position d'appui, toujours s'assurer que la stabilité du sol est suffisante ; le cas échéant, utiliser une cale adaptée (minimum 250 mm x 250 mm).
- ▶ Lors de la mise en position d'appui, les patins ou les roulettes doivent pouvoir bouger librement, respectivement pivoter.
- ▶ La remorque doit uniquement être arrêtée sur un sol plan.
- ▶ Ne pas étayer les béquilles, par ex. pour rattraper le niveau.
- ▶ Ne pas dépasser la limite de course inférieure ou supérieure de la paire de béquilles.
- ▶ Ne pas rouler si la paire de béquilles est endommagée.
- ▶ En cas de dommages, la paire de béquilles doit immédiatement être remise en état par un personnel qualifié.
- ▶ Lors de l'attelage ou du dételage, personne ne doit se trouver sous le véhicule tracté.
- ▶ Personne ne doit se trouver sous le véhicule tracté en appui sur la paire de béquilles.

3.2 Consignes de sécurité concernant l'entretien

- ▶ Lors des travaux d'entretien, utiliser exclusivement les lubrifiants prescrits.
- ▶ Les travaux d'entretien doivent être réalisés par des personnes qualifiées.

3 Consignes de sécurité

3.3 Consignes de sécurité concernant le montage

- ▶ Installer les béquilles sur la remorque en respectant les instructions de montage.
- ▶ En cas de montage non conforme, tout recours en garantie vis-à-vis du constructeur ou du sous-traitant concernant la paire de béquilles sera rejeté.

4 Utilisation conforme

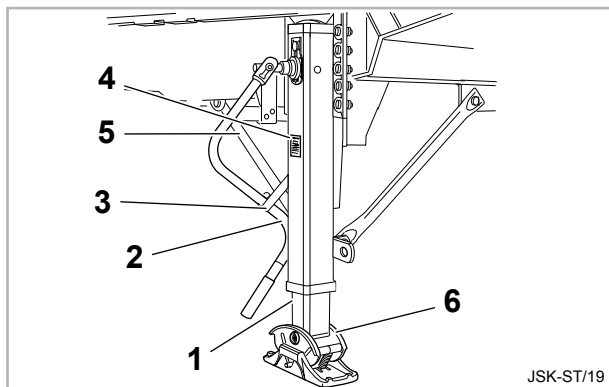

- | | | |
|-------------|--------------------------------|--------------|
| 1 Béquille | 3 Support de mani-
velle | 5 Entretoise |
| 2 Manivelle | 4 Plaque d'identifica-
tion | 6 Patin |

La paire de béquilles est prévue pour des véhicules tractés tels que des semi-remorques et des véhicules tractés à un seul essieu ou des remorques à essieu médian.

La paire de béquilles permet de mettre la remorque en appui lorsqu'elle n'est pas attelée. Pour atteler ou dételier, on ajuste le niveau de la remorque, chargée ou non, à la hauteur d'accouplement du dispositif de tractage à l'aide du dispositif de réglage de la hauteur.

La paire de béquilles peut s'installer sur une remorque chargée ou non.

Par ailleurs, il est permis de charger une semi-remorque en stationnement en respectant les mesures de sécurité appropriées.

Toute autre utilisation nécessite l'accord écrit de JOST-Werke.

5.1 Équipement de commande

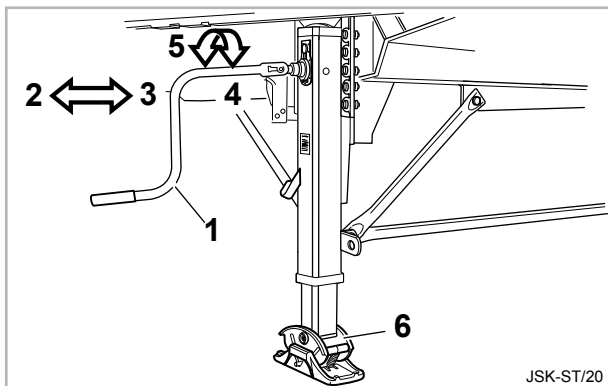

- | | | |
|------------------|------------------|---------------|
| 1 Manivelle | 3 Petite vitesse | 5 Abaissement |
| 2 Grande vitesse | 4 Levage | 6 Patin |



ATTENTION !

A la fin du mouvement de rotation de la manivelle, relâcher celle-ci lentement. Risque de retour de manivelle.

Grande vitesse (2) : Pour déployer ou rentrer rapidement la paire de béquilles et pour combler la garde au sol.

Petite vitesse (3) : Pour lever ou abaisser la remorque chargée ou non.

Changement de vitesse

Grande vitesse (2) : Dégager la manivelle de son support de transport, puis la tirer complètement en arrière jusqu'à l'enclenchement de la vitesse. Un léger mouvement de rotation facilite le passage de vitesse. La vitesse doit s'enclencher.

Petite vitesse (3) : Dégager la manivelle de son support de transport, puis l'enfoncer complètement jusqu'à l'enclenchement de la vitesse. Pour finir, accrocher la manivelle dans son support. Un léger mouvement de rotation facilite le passage de vitesse. La vitesse doit s'enclencher.

5.2 Dételage de la semi-remorque

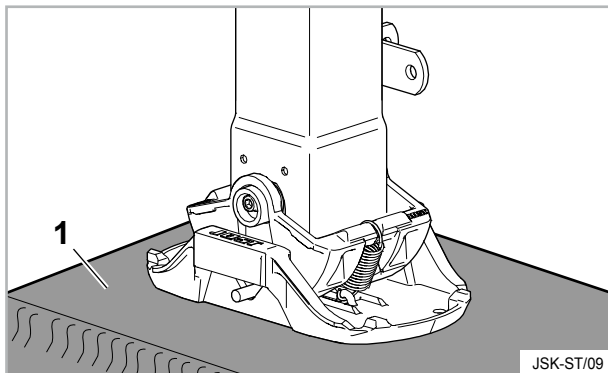

- ▶ Vérifier que la paire de béquilles n'est pas endommagée. Le cas échéant, la remettre en état avant de l'utiliser.
- ▶ Immobiliser la remorque sur un sol plan et stabilisé (voir Manuel utilisateur « Semi-remorque »). Le cas échéant, placer une cale adaptée (1) sous la paire de béquilles.
- ▶ Engager la grande ou la petite vitesse et faire descendre la paire de béquilles.
- ▶ Passer de la grande à la petite vitesse avant que le patin ne touche le sol.
- ▶ Dételer le véhicule tracteur (voir Manuel utilisateur « Véhicule tracteur » et Instructions de service « Dispositif d'attelage »).
- ▶ Pour finir, accrocher la manivelle dans son support.



ATTENTION !

Le déplacement de la remorque dételée n'est pas permis même avec le « patin à roulettes ».



ATTENTION !

A la fin du mouvement de rotation de la manivelle, relâcher celle-ci lentement. Risque de retour de manivelle. Faire attention à la fin de la course.

5.3 Attelage de la semi-remorque



ATTENTION !

A la fin du mouvement de rotation de la manivelle, relâcher celle-ci lentement. Risque de retour de manivelle.

- ▶ Engager la petite vitesse et régler la hauteur d'accouplement (voir Manuel utilisateur « Véhicule tracteur » et Instructions de service « Dispositif d'attelage »).
- ▶ Une fois l'attelage terminé, rentrer la paire de béquilles entièrement.
- ▶ Accrocher la manivelle dans son support lorsque la vitesse est engagée.

5.4 Chargement du véhicule tracté en appui sur la paire de béquilles



ATTENTION !

Dans le respect des prescriptions de sécurité, il est possible de

- charger à la grue la semi-remorque en appui sur la paire de béquilles et
- de s'y déplacer avec un chariot élévateur.

Ne pas dépasser le centre de gravité, sinon la remorque se renverse.

6 Entretien

6.1 Nettoyage

Le nettoyage de la paire de béquilles sera effectué en même temps que l'entretien du véhicule. Un nettoyage particulier n'est pas nécessaire. Utiliser uniquement des produits de nettoyage courants adaptés.

Ne pas pulvériser directement la zone de la boîte de vitesses avec le nettoyeur haute pression.

6.2 Fréquence d'entretien

Opération d'entretien	Fréquence d'entretien	Remarque
Graisser la vis sans fin et l'écrou de la vis sans fin	au bout de 3 ans	1er entretien
Graisser la vis sans fin et l'écrou de la vis sans fin	tous les ans	à partir du 1er entretien
Contrôle de l'usure de la vis sans fin et de l'écrou de la vis sans fin	tous les ans	à partir du 1er entretien
contrôle visuel des fissures et des déformations sur les béquilles	à chaque utilisation de la béquille	remettre immédiatement en état la paire de béquilles si elle est endommagée

6.3 Lubrifiants

Pour le graissage de la boîte de vitesses :

- ▶ Graisse du commerce

Pour le graissage de la vis sans fin et de l'écrou de la vis sans fin :

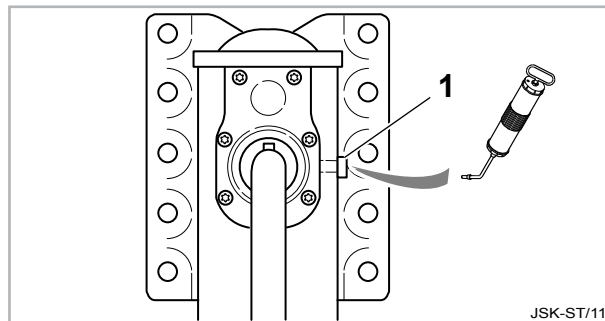

- ▶ Graisse hautes performances EP à base de savon de lithium avec de bonnes propriétés d'adhérence et de protection contre la corrosion et une plage de températures adaptée à l'application.
- ▶ Dévisser la manivelle jusqu'en butée.
- ▶ Ouvrir l'orifice de graissage en retirant le bouchon de fermeture (1).
- ▶ Remplir le puits à graisse de l'écrou de la vis sans fin avec environ 200 g de graisse spéciale.
- ▶ Faire monter, descendre et remonter la vis sans fin jusqu'en butée.
- ▶ Refermer l'orifice de graissage avec le bouchon de fermeture (1). En cas d'utilisation d'un graisseur, employer uniquement la pièce d'origine JOST JS E0084000.



ATTENTION !

En cas d'utilisation d'autres graisseurs, la paire de béquilles peut être endommagée.

6.4 Recommandations concernant l'élimination des lubrifiants

Les recommandations concernant l'élimination des lubrifiants utilisés sont fournies par le fabricant de la graisse.

Pour les lubrifiants d'origine :

- ▶ élimination en tant que déchet spécial, code déchet n° 120 112 EAK
- ▶ Teneur en PCB : sans PCB
- ▶ Teneur en halogène : sans halogène

6.5 Recommandations concernant l'élimination de la paire de béquilles

Les différentes pièces montées sont composées de matières premières de qualité qui sont recyclables. Elles peuvent être réparées en différentes catégories : plastiques, caoutchoucs et matières métalliques.

La dénomination des plastiques et des caoutchoucs correspond à la recommandation VDA 260.

Avant élimination, nettoyer le cas échéant les huiles et graisses adhérant aux pièces.

7 Recherche des dysfonctionnements

Dysfonctionnement	Cause	Remède
La paire de béquilles ne se déploie pas ou difficilement	Barre de liaison trop longue Tube support ou tube intérieur tordu Vis sans fin ou boîte de vitesses défectueuse	Raccourcir la barre de liaison Remettre en état la paire de béquilles
La paire de béquilles se déploie seulement jusqu'à ce qu'elle touche le sol	Mauvaise vitesse engagée	Engager la petite vitesse avant le contact avec le sol
Changement de vitesse impossible	Boîte de vitesses défectueuse	Remettre en état la paire de béquilles
La paire de béquilles ne rentre pas ou difficilement	Barre de liaison trop longue Tube support ou tube intérieur tordu Vis sans fin ou boîte de vitesses défectueuse	Raccourcir la barre de liaison Remettre en état la paire de béquilles

8 Caractéristiques techniques

Modul B

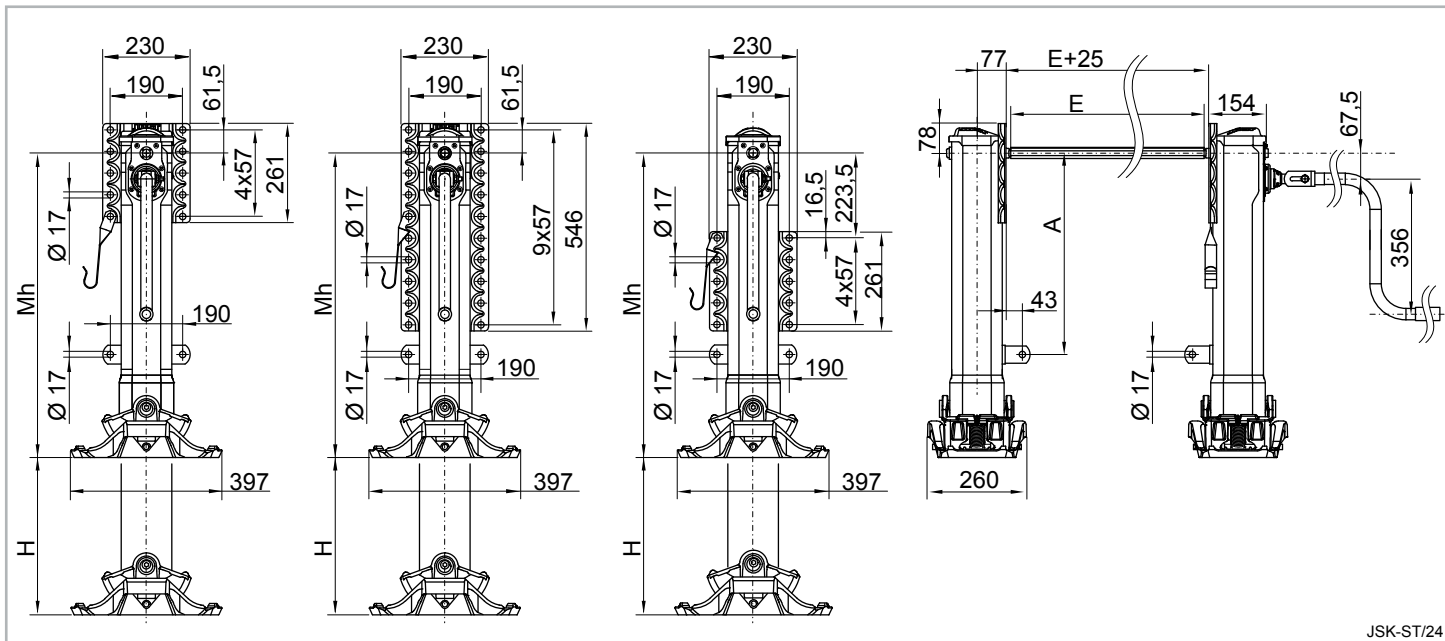

JSK-ST/24

M_h = Hauteur de montage

H = Levage

E = Longueur de la barre de liaison

8 Caractéristiques techniques

Référence	Mh	H	A
Modul B 01 01	900 mm	560 mm	630 mm
Modul B 02 01	850 mm	520 mm	580 mm
Modul B 03 01	800 mm	470 mm	530 mm
Modul B 04 01	750 mm	430 mm	480 mm
Modul B 05 01	700 mm	400 mm	430 mm
Modul B 06 01	650 mm	350 mm	380 mm
Modul B 01 02	900 mm	560 mm	630 mm
Modul B 02 02	850 mm	520 mm	580 mm
Modul B 03 02	800 mm	470 mm	530 mm
Modul B 04 02	750 mm	430 mm	
Modul B 05 02	700 mm	400 mm	
Modul B 06 02	650 mm	350 mm	
Modul B 01 03	900 mm	560 mm	630 mm
Modul B 02 03	850 mm	520 mm	580 mm
Modul B 03 03	800 mm	470 mm	530 mm
Modul B 04 03	750 mm	430 mm	
Modul B 05 03	700 mm	400 mm	
Modul B 06 03	650 mm	350 mm	

Données de charge par jeu

Capacité de levage Charge d'essai statique	24 t 50 t 35 t avec roulettes
Levage par tour de manivelle : Petite vitesse Grande vitesse	0,9 mm 15 mm
Effort à la manivelle pour une capacité de levage de 16 t	210 Nm



REMARQUE !

Sous réserve de modifications des dimensions ou de la conception !



JSK-ST/40

OPTIMA

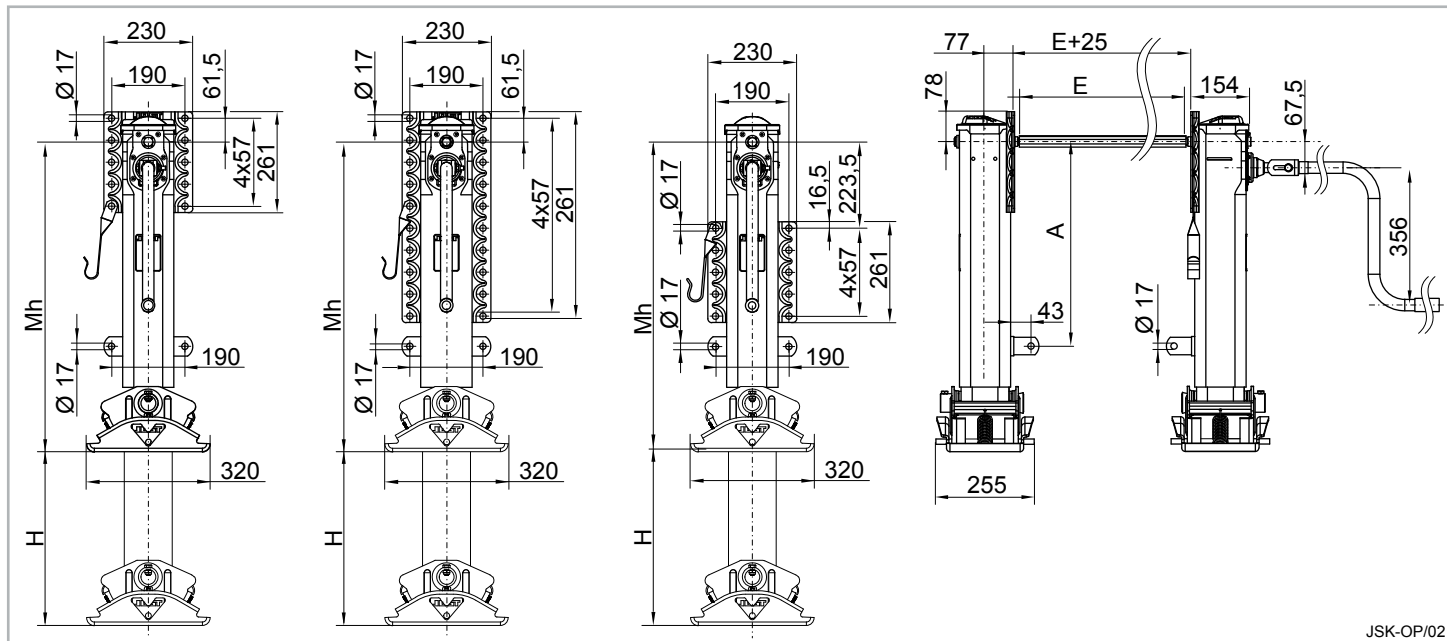

JSK-OP/02

- Mh = Hauteur de montage
- H = Levage
- E = Longueur de la barre de liaison

8 Caractéristiques techniques

Référence	Mh	H	A
OPT700S-1	700 mm	350 mm	430 mm
OPT750S-1	750 mm	400 mm	480 mm
OPT800S-1	800 mm	450 mm	530 mm
OPT850S-1	850 mm	500 mm	580 mm
OPT700S-2	700 mm	350 mm	
OPT750S-2	750 mm	400 mm	
OPT800S-2	800 mm	450 mm	
OPT850S-2	850 mm	500 mm	580 mm
OPT700S-3	700 mm	350 mm	
OPT750S-3	750 mm	400 mm	
OPT800S-3	800 mm	450 mm	530 mm
OPT850S-3	850 mm	500 mm	580 mm

Données de charge par jeu

Capacité de levage Charge d'essai statique	24 t 50 t
Levage par tour de manivelle : Petite vitesse Grande vitesse	0,9 mm 15 mm
Effort à la manivelle pour une capacité de levage de 16 t	210 Nm



REMARQUE !

Sous réserve de modifications des dimensions ou de la conception !

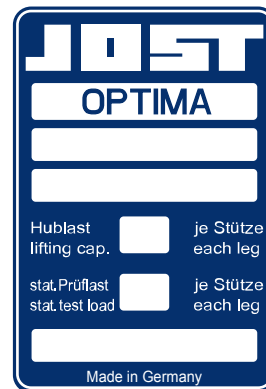

JSK-OP/01

9 Montage

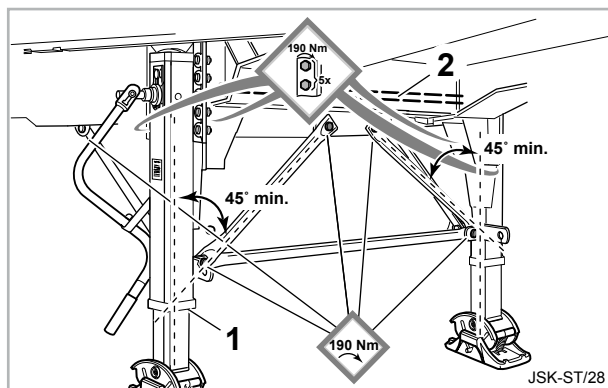

- ▶ Rentrer les béquilles (1) jusqu'en butée.
- ▶ Vérifier la longueur de la barre de liaison (2) et l'adapter si nécessaire.
- ▶ Ajuster les béquilles perpendiculairement au châssis de la semi-remorque.
- ▶ Ajuster les béquilles parallèlement l'une par rapport à l'autre.
- ▶ Insérer la barre de liaison (2). La longueur de la barre de liaison doit être inférieure de 25 mm à la distance entre les brides de fixation sur le véhicule tracté.
- ▶ Fixer les entretoises de la paire de béquilles avec un angle d'au moins 45° conformément au schéma.



ATTENTION !

A l'occasion du montage, s'assurer que les deux béquilles touchent le sol en même temps lors du déploiement de la paire de béquilles. Une différence de charge entre les deux béquilles peut provoquer des dommages.

Matériel nécessaire :

- 28 Vis à tête hexagonale M16 8.8. Longueur à déterminer en fonction du châssis du véhicule
- 28 Écrous six pans M16 8.8
- 28 Rondelles



ATTENTION !

Couple de serrage pour toutes les vis de fixation : 190 + 10 Nm.

Member of JOST World

JOST, Germany, Tel. +49 6102 295-0, tkd-technik@jost-world.com, www.jost-world.com

MUB 006 003 M01 (REV-A) 07-2020 • 1.3

1006212