

**ROCKINGER**

Montage- und Betriebsanleitung

DE

Installation and operating instructions

EN

Instructions de montage et d'utilisation

FR

Istruzioni per il montaggio e la manutenzione

IT

Member of JOST-World

# ROE 70936

**Aufrüstsatz elektrische Fernanzeige**

**Upgrade kit electric remote indicator**

**Jeu de rééquipement pour témoin  
de contrôle électrique**

**Kit complementare elettrico per l'indicatore  
luminoso a distanza**

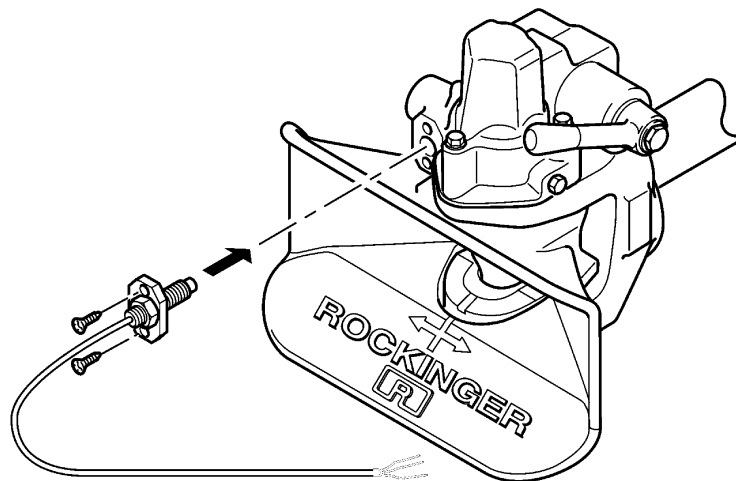



## ROE 70936

**Aufrüstsatz elektrische Fernanzeige  
für Modellreihen**

**RO\*500** G3, G4, G5, G6, G61, G65

**RO\*530, RO\*560, RO\*50 flex**

**RO\*57, RO\*57 flex**



**Die Montage muss durch eine Fachwerkstatt erfolgen!**

**Vor der Montage diese Anleitung sorgfältig lesen!**

**Im Folgenden wird die Funktionsweise des ROCKINGER Aufrüstsatzes elektrische Fernanzeige ROE 70936 beschrieben. Für Aufbauten mit im Fahrzeug integrierten Anzeigen gelten diese Beschreibungen sinngemäß bzw. gelten die Beschreibungen des Fahrzeugherstellers.**

### **Amtlicher Hinweis**

Bei Montage der Fernanzeige ist die EG-Richtlinie 94/20, insbesondere Anhang VII und ECE R 55 Anhang 7 und die einschlägigen nationalen Vorschriften zu beachten. Die Montage- und Betriebsanleitung ist im Fahrzeug mitzuführen.

**Technische Änderungen vorbehalten!**

## **Sicherheitshinweise** 4

---

### **1. Vor der Montage** 5

#### **1.1 Lieferumfang** 5

---

### **2. Montage** 6

---

### **3. Kontrolle** 7



Die Sicherheitshinweise sind in einem Kapitel zusammengefasst. Dort wo der Benutzer der Anhängerkupplung gefährdet ist, sind in den einzelnen Abschnitten die Sicherheitshinweise wiederholt und mit dem neben abgebildeten Gefahrenzeichen markiert.

Beim Umgang mit Anhängerkupplungen, Zugmaschinen und Anhängern gelten die einschlägigen Sicherheitsbestimmungen des jeweiligen Landes (z. B. Berufsgenossenschaft für Deutschland). Entsprechende Sicherheitshinweise in der Betriebsanleitung der Zugmaschine und des Anhängers behalten weiterhin ihre Gültigkeit und sind einzuhalten.

Für die Bedienung, Wartung und Montage sind nachfolgend aufgeführte Sicherheitshinweise zu beachten. Im einzelnen sind noch einmal Sicherheitshinweise aufgeführt, die direkt mit der Tätigkeit verbunden sind.

## Sicherheitshinweise Bedienung

- Die Anhängerkupplung nur durch autorisierte Personen bedienen.
- Die Montage- und Betriebsanleitung der jeweiligen Anhängerkupplung behält weiterhin ihre Gültigkeit und ist zu beachten.
- Anhängerkupplung und Zugöse des Anhängers nur in technisch einwandfreiem Zustand verwenden.
- An-/Abkuppelungsvorgang nur auf tragfähigem ebenen Untergrund durchführen.
- Beim Ankuppeln darf niemand zwischen der Zugmaschine und dem Anhänger stehen.
- Nach jedem Ankuppelungsvorgang ist der ordnungsgemäß verriegelte Zustand an der Anhängerkupplung mittels Kontrollstift oder Fernanzeige zu prüfen. Lkw-Zug nur im ordnungsgemäß verriegeltem Zustand fahren.
- Die Fernanzeige entlastet den Fahrer nicht von der vorgeschriebenen Abfahrtskontrolle. Vor Fahrtantritt ist u.a. der Kupplungszustand der mechanischen Verbindungseinrichtung von Zugmaschine und Anhänger zu prüfen.

## Sicherheitshinweise Wartung

- Bei den Wartungsarbeiten nur die vorgegebenen Schmiermittel verwenden.
- Die Wartungsarbeiten dürfen nur von sachkundigen Personen durchgeführt werden.

## Sicherheitshinweise Montage

- Die Montage darf nur von autorisierten Fachbetrieben durchgeführt werden.
- Die Montage muss unter Beachtung der einschlägigen Unfallverhütungsvorschrift und den technischen Regeln für mechanische und elektrische Einrichtungen erfolgen.
- Es dürfen nur original ROCKINGER-Bauteile verwendet werden.
- Hinweise des Fahrzeugherstellers und deren Aufbaurichtlinien sind zu beachten, z. B. Befestigungsart, Freiräume usw.
- Alle Verschraubungen mit den vorgeschriebenen Anziehdrehmomenten festziehen.
- Alle Arbeiten an der Anhängerkupplung sind im geschlossenem Zustand durchzuführen. **Es besteht Verletzungsgefahr!**

Der Anbau der Anhängerkupplung an die Zugmaschine hat nach den Anforderungen des Anhangs 7 der Richtlinie ECE R 55 zu erfolgen und ist zu überprüfen. Ggf. sind außerdem die geltenden Zulassungsvorschriften des jeweiligen Landes zu beachten.

Die Fernbedienung sowie die Fernanzeige sind Einrichtungen mit Sicherheitsbauteilen. **Deshalb muss die Montage dokumentiert werden.**



**Die Anhängerkupplung, die Fernbedienung und die Fernanzeige sind Verbindungseinrichtungen und bauartgenehmigungspflichtige Teile, an die höchste Sicherheitsanforderungen gestellt werden.**

**Veränderungen jeglicher Art schließen Gewährleistungsansprüche aus und führen zum Erlöschen der Bauartgenehmigung und damit zum Erlöschen der Fahrzeugbetriebslaubnis.**

Abb. 1

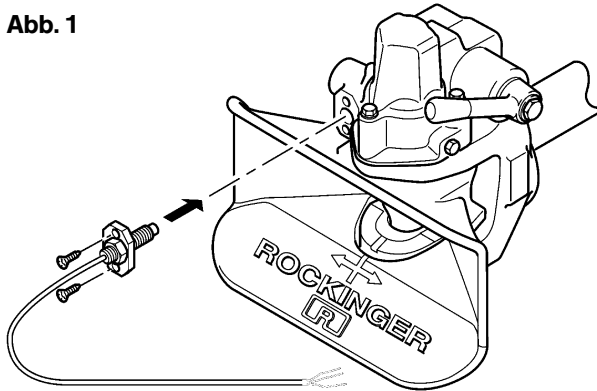

## 1. Vor der Montage

**Die elektrische Sicherung ist nicht im Lieferumfang enthalten! Sicherungsausführung entsprechend Fahrzeug-Herstellerangaben!**

**Hinweis:** Beim Einbau der Fernanzeige beachten:

- geltende nationale Vorschriften
- Aufbaurichtlinien der Fahrzeughersteller
- die allgemein gültigen Regeln zur Verlegung von Elektrobauteilen am Lkw
- Möglichkeit der axialen Verdrehung des Kupplungskopfes min  $\pm 25^\circ$
- Kabel so fixieren, dass keine Zugbelastung auf die Verbindungsstelle entsteht

### 1.1 Lieferumfang (Abb. 2)

1. Kontrollleuchte
2. Glühlampe (2 W, 24 V=)
3. Grenztaster mit Befestigungsplatte und Schrauben
4. Hinweisschild
5. Impulsrelais
6. Montageanleitung

**Ersatzteile:** Pos. 1, 2: Bestell-Nr. 90292  
 Pos. 3, 4: Bestell-Nr. 70986  
 Pos. 5: Bestell-Nr. 90492



Abb. 2



## 2. Montage

- Kontrollleuchte in der Fahrerkabine im Sichtfeld montieren (Aufnahmebohrung 17 mm)
  - Glühlampe in die Kontrollleuchte einstecken
  - Hinweisschild anbringen
  - Grenzaster, Impulsrelais und Kontrollleuchte nach Schaltplan wie folgt anschließen (s. Abb. 3).
    - Fahrzeugleitung FLY oder FLRY verwenden (min. 0,75 mm<sup>2</sup>)
    - Kabel entlang des Fahrzeugkabelbaumes verlegen und befestigen
    - Einzeladern im Wellrohrschlauch verlegen
    - Knick- und Scheuerstellen vermeiden
    - Kabel in ausreichendem Abstand zu Wärmequellen wie z.B. Abgasanlage verlegen
  - Kontrollleuchte in der Fahrerkabine anschließen
  - Kabel mit dem Grenzasterkabel verbinden (Korrosionsschutz beachten!)
  - Der Anschluss an die Fahrzeugspannungsversorgung ist mit einer 2A KFZ-Flachsicherung bzw. mit einer 2A Feinsicherung abzusichern
- Vor dem Einbau des Grenzasters elektrische Kontrolle der Schaltfunktion durchführen:**
- Zündung einschalten
  - Grenzaster-Stirnfläche an metallenen Gegenstand anlegen: Kontrollleuchte muß leuchten
- Vordere Abdeckplatte am Sperrgehäuse (s. Abb. 1) entfernen
  - Voreingestellten Grenzaster in die Bohrung stecken
  - Grenzaster mit Platte am Sperrgehäuse mit 2 Schrauben befestigen (im Lieferumfang), Anziehdrehmoment **3+1 Nm**

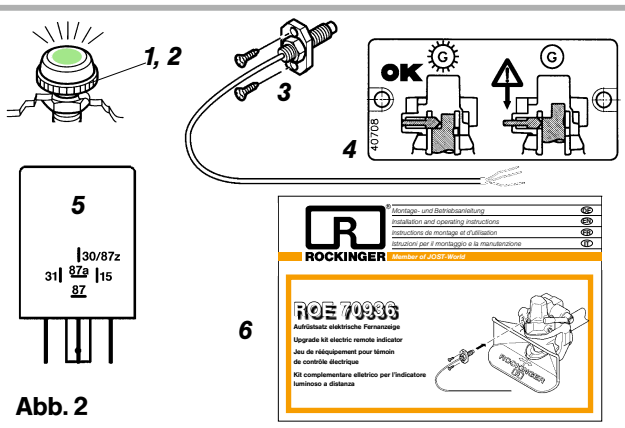
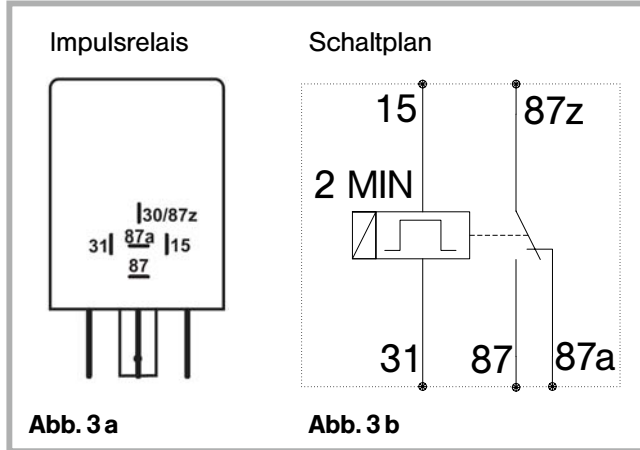
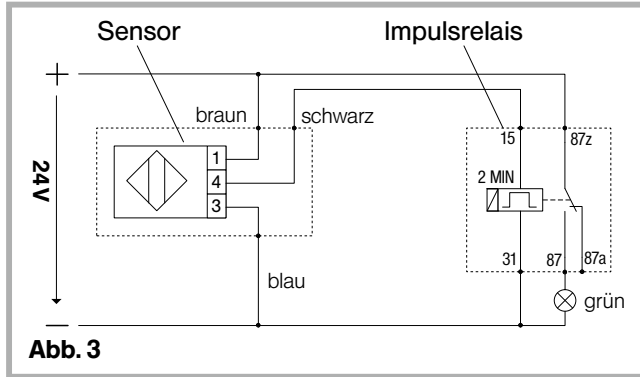

Abb. 4

## 3. Kontrolle

- Kupplung geschlossen und gesichert: Die grüne Kontrolllampe leuchtet (1)
  - Handhebel langsam in Richtung ÖFFNEN bewegen: Die Anzeige erlischt: Funktion OK (2)
- Leuchtet die Lampe nicht, muß wie folgt **nachjustiert** werden:
- Kontermutter lösen
  - Grenzaster von Hand vorsichtig eindrehen, bis die Lampe leuchtet
  - Kontermutter festziehen: Anziehdrehmoment **2,5 Nm**
  - Funktion **erneut überprüfen** s.o.  
Ist die Funktion **OK**, Kontermutter mit Sicherungslack fixieren

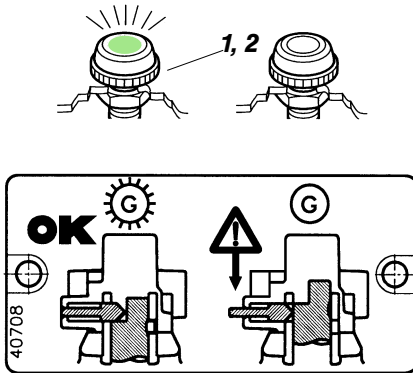

### Achtung:

- Grenzasterfunktion in Verbindung mit Kontrollstift **regelmäßig prüfen**
- Bei Störung den geschlossenen und gesicherten Zustand der Kupplung durch **Sichtprüfung** bis zur Instandsetzung kontrollieren.

**Warnung: Die Fernanzeige signalisiert nur den Betriebszustand der Kupplung!**

**Die Fernanzeige zeigt nicht an, ob die Zugöse tatsächlich eingekuppelt ist.**







**ROCKINGER**

JOST-Werke Deutschland GmbH · Siemensstr. 2, D-63263 Neu-Isenburg · Tel. +49(0)61 02 295-0 · Fax +49(0)61 02 295-298 · [www.jost-world.com](http://www.jost-world.com)

**MUB 016012 M11** (REV 01) 03/2018 (PG)